

Verwerken DPSK profielen als tweede dichting in deurvak met naar binnendraaiende deur

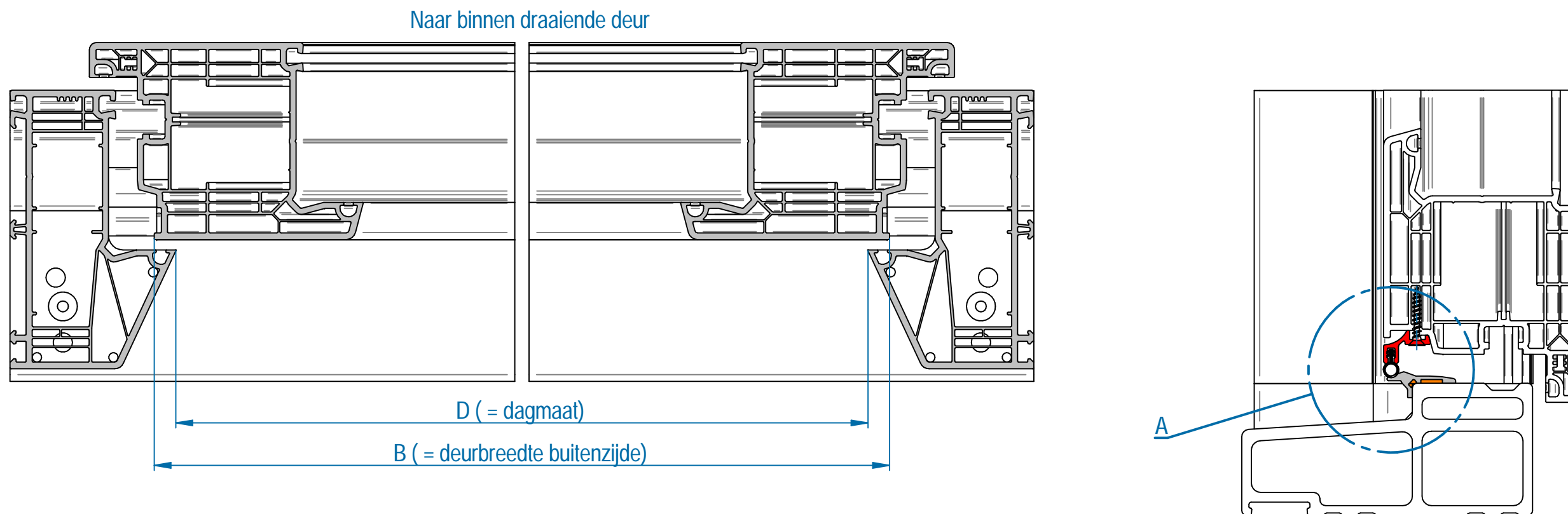

Lengte profielen:

1. Lengte aluminium deurprofiel = $B \pm 1$ mm
2. Lengte aluminium dorpelprofiel = $B \pm 1$ mm of $L = D + 22 \pm 1$ mm
3. Lengte rubberkraalprofiel = $B \pm 1$ mm

Afmeting bevestigingsschroeven 3x20

Aluminium deurprofiel voorbereiden t.p.v. het schroeflijn.
Deze bevestigingsgaten van rond 3.5 mm dienen vanuit de kopsekanten op 20 ± 5 mm en hart op hart op 200 ± 5 mm geboord te worden.

Rubberkraal profiel 4550004 over de totale lengte indrukken in het aluminium dorpelprofiel.

Aluminium dorpelprofiel aan de buitenzijde op de dam vastlijmen m.b.v. lijmkit

Lijmkit vooraf aanbrengen in deze twee kamers over de totale lengte in het aluminium profiel en hierna vlak aandrukken op de onderdorpel. Hartlijn aluminium profiel dient gelijk te zijn met hartlijn dagmaat.

Detail A