

# BUVA activPilot concept

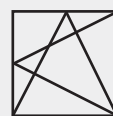

Draai-valraambeslag voor kunststof ramen

**BUVA**  
BRENGT BOUWEN VERDER

## BUVA activPilot concept draai-valraambeslag voor kunststof ramen

---



- Modulaire opbouw
- Geoptimaliseerd sluitsysteem
- Comfortabele bediening
- Inbraakwerend klasse 2 SKG\*\*®
- Scharnieren in verdekte of opdekuitvoering

Tegenwoordig worden er in de bouwsector meer en meer eisen gesteld op het gebied van veiligheid/energiebesparing. Om dit te realiseren is een goede rondomafsluiting van het raam bepalend. BUVA heeft met het activPilot-concept de oplossing om hieraan te voldoen.

Het activPilot-concept bestaat uit twee systemen (verdekt en opdek) die voldoen aan alle hoge eisen op het gebied van comfort en veiligheid.

Met beide systemen bieden wij u flexibiliteit. Het modulaire systeem van het gehele activPilot-programma beperkt het aantal componenten en zorgt voor een snelle montage.

Het activPilot-concept biedt een oplossing voor elke situatie, nu en in de toekomst. Het conceptbeslag is leverbaar voor zowel opdek- als verdekte montage. En toepasbaar op een breed pakket raamvarianten.

Beide systemen uit het activPilot-concept onderscheiden zich door de lichte bediening. Door de constructie van de diverse modulaire componenten is het raam rondom eenvoudig af te stellen, wat garant staat voor een duurzame werking.

Zichtbare kwaliteit: het activPilot-concept beslag heeft een oppervlaktebehandelingstechniek ondergaan, gebaseerd op nanotechnologie. Deze oppervlaktetechniek wordt gekenmerkt door een hoge bescherming tegen milieu-invloeden, wat blijkt uit kwaliteitstesten door middel van klimaatsimulatie en zoutsproeitests volgens DIN EN ISO 9227.2006-10.

Het activPilot-concept voldoet standaard aan alle eisen op het gebied van inbraakwerendheid.

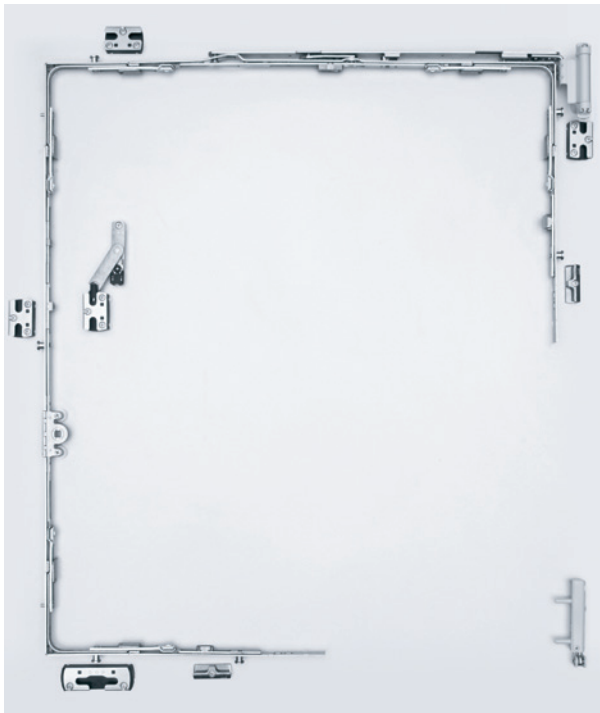

De basis van de BUVA draai-valraamsystemen is het activPilot-concept verdekt /opdek. Dit beslag onderscheidt zich door de het groot aantal raamvarianten dat hiermee gerealiseerd kan worden. De functionaliteit is aanvullend te optimaliseren met de vele opties die hiervoor leverbaar zijn.

### activPilot-concept kenmerken

#### Modulaire opbouw

Door de modulaire opbouw van het activPilot-concept wordt het aantal beslagonderdelen geminimaliseerd.

#### Geoptimaliseerd sluitsysteem

Het beslag is standaard voorzien van achtkantige nastelbare sluitnokken. De grote slag van de sluiting garandeert een veilige en duurzame vergrendeling.

#### Comfortabele bediening

Door de koppeling van de diverse onderdelen met de fijne tandverbinding is er een minimaal verlies aan overbrengingskracht. Dit in combinatie met de eenvoudige afstelling van de sluitnokken, zorgt ervoor dat het beslag in alle situaties licht bedienbaar is en blijft.

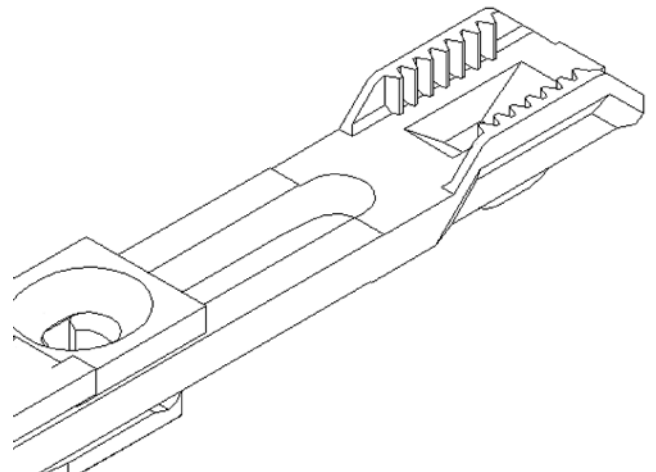

#### Veiligheid

Standaard is het beslag voorzien van veiligheidsnokken en voldoet het aan alle huidige normen op het gebied van Politiekeurmerk Veilig Wonen en de Nationale BeveiligingsRichtlijn (NBR) en weerstandklasse 2, volgens NEN 5096 SKG\*\*®.



Verdekte uitvoering



Opschroevende uitvoering

### Verdekte of opschroevende uitvoering

Het activPilot-concept is leverbaar in een verdekte of opschroevende uitvoering. Bij de opschroevende uitvoering zijn alleen de scharnierpunten zichtbaar, bij de verdekte uitvoering is zelfs al het gehele beslag achter de opdek gemonteerd.

**activPilot is inzetbaar voor alle mogelijke raamsamenstellingen:** draai-val/draairamen/stolpramen/schuine ramen/toogramen/val-draairamen.

### BUVA raamsluiting

BUVA heeft een modern programma raamsluitingen voor een optimale bediening van het raam.

#### Opties

- Duo-functie-element met beveiliging tegen foutbediening en instelbare oploopsteun tegen uithangen
- Tri-functie met aanvullend een balkondeursluiting
- Meervoudige ventilatiestand voor verschillende kiepstanden
- Mogelijkheden voor sturing van verwarming of andere schakel- en beveiligingsfuncties via elektrische sluitplaten



#### Productspecificaties

|                         | Opschroevende uitv. | Verdekte uitvoering |
|-------------------------|---------------------|---------------------|
| Min. / max. raambreedte | 350 – 1725 mm       | 485 – 1475 mm       |
| Min. / max. raamhoogte  | 325 – 2300 mm       | 325 – 2300 mm       |
| Max. raamgewicht        | 130 kg              | 100 / 150 kg        |

Deze brochure is een uitgave van BUVA.

Zetfouten en tussentijdse wijzigingen voorbehouden.

15041.15.05.1M

**BUVA**  
BRENGT BOUWEN VERDER  
0180 - 69 75 00 | buva.nl