

BUVA Inbraakwerend hardglas



Inbraakveilig met een chique uitstraling

BUVA
BRENGT BOUWEN VERDER

BUVA Inbraakwerend hardglas

Er zijn verschillende mogelijkheden om uw uitzetramen aan de zware inbraakwerendheidseisen van het Politie Keurmerk Veilig Wonen en het Bouwbesluit (NEN 5096, klasse 2), te laten voldoen. Een solide oplossing is een barrièrestang. Een dergelijke stang is weliswaar praktisch, maar esthetisch minder fraai.

BUVA hardglas uitzetramen bieden hiervoor een oplossing. Met deze inbraakwerende variant uit de serie ISO 1100, ISO 1300 en ISO-PLUS 3000 voor houten kozijnen zijn aanvullende producten als een barrièrestang niet nodig! Uiteraard zijn de hardglas ramen geschikt voor nieuwbouw, tevens bieden ze een chique oplossing voor renovatieprojecten, waarbij bestaande uitzetramen worden vervangen. De ramen passen zonder aanpassingen in de gangbare detailleringen (KVT) van houten kozijnen.

Daarnaast is plaatsing in de meest gangbare kunststof en aluminium kozijndetaileringen mogelijk, eventueel met aanpassingsprofielen.

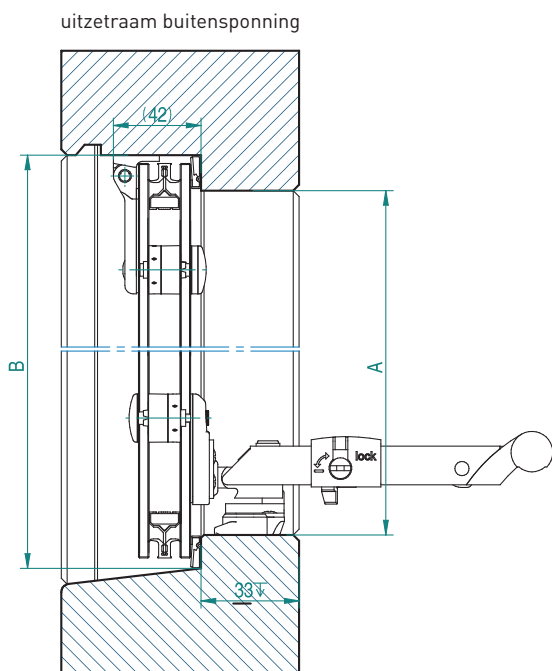

afgebeeld uitzetraam

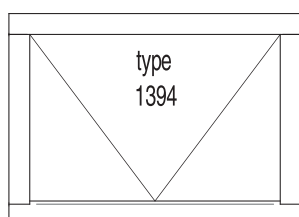

Kenmerken

- Onderhoudsvrij
- Maximale daglichttoetreding
- Inbraakwerend in houten kozijnen (NEN5096, Weerstandsklasse 2)
- Politiekeurmerk Veilig Wonen nieuwbouw en bestaande bouw



Het (voorgemonteerde) hang- en sluitwerk wordt rechtstreeks op de ramen aangebracht. Het voordeel is dat de ramen geen aluminium, kunststof of houten omkadering nodig hebben. Een slanke en strakke vormgeving is het gevolg. De hardglas ramen zijn geschikt voor plaatsing in houten, kunststof of aluminium kozijnen in zowel de woning- als utiliteitsbouw.

Naast uitzetramen biedt het BUVA hardglas programma ook draai- en valramen. Een modern en exclusief design vormt het sterke visuele kenmerk.