

# BUVA activPilot Ergo-Front

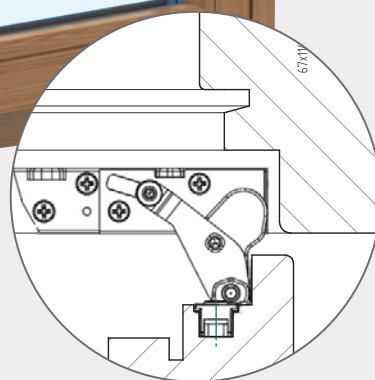
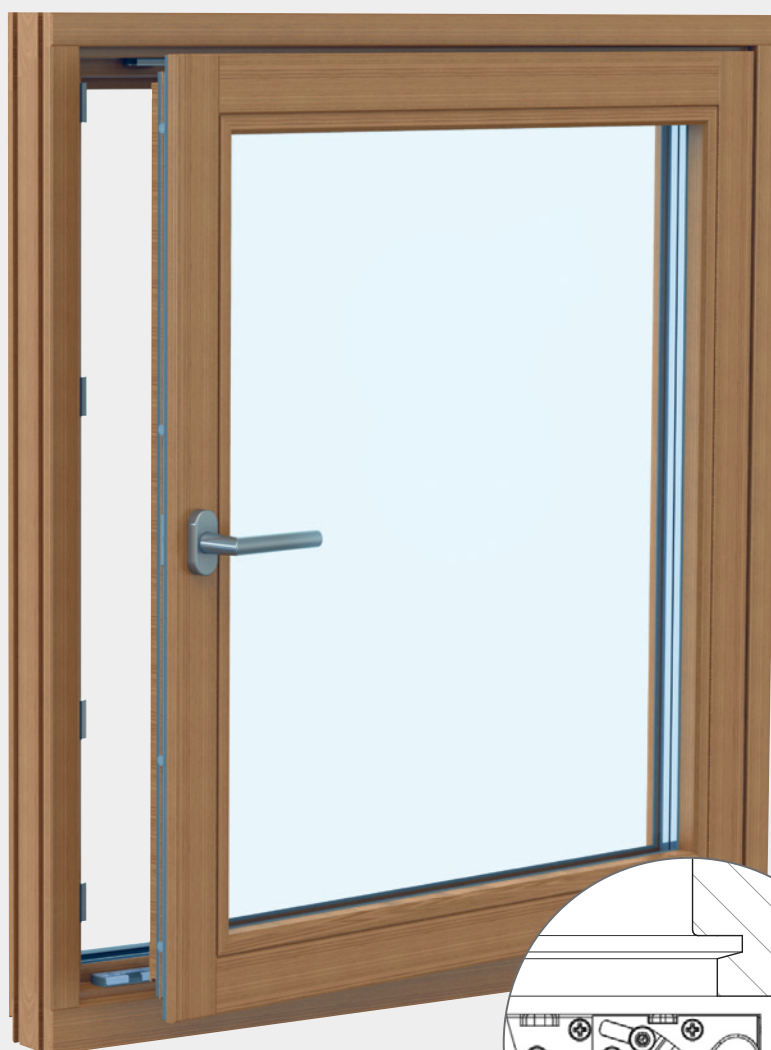

Verdekt liggend, taatsend draai-valraambeslag voor houten ramen

**BUVA**  
BRENGT BOUWEN VERDER

# BUVA activPilot Ergo-Front draai-valraambeslag



De wereld rondom ramen en deuren is aan het veranderen, regelgeving rondom draaiende delen is doorlopend in beweging. Wind- en waterdichtheid en veiligheid stellen hoge eisen aan het toe te passen hang- en sluitwerk.

BUVA heeft met zijn partner Winkhaus een modulair draai-valraam concept opgesteld dat aan alle eisen en verwachtingen voldoet.

Het basisconcept activPilot is uitgebreid met een nieuw taatsend beslag: Ergo-Front. Het Ergo-Front draai-valraambeslag combineert (door de licht taatsende werking) een minimaal benodigde vrije ruimte rondom het raam met een maximale vrije opening bij een geopend raam.

Het nieuwe Ergo-Front beslag is ontwikkeld op een asmaat van 13 mm, toepasbaar voor houten ramen. Door de hartlijn van het vergrendelmechanisme 4 mm naar achter te brengen ten opzichte van de traditionele 9 mm, wordt het raam beter afgesteund in het kozijn.



## Modulaire opbouw

Het activPilot concept optimaliseert het productieproces. De functionaliteit en reductie van componenten garanderen een makkelijke, snelle en slimme montage.

## Prestaties

- Duurzaamheid
- Weerstand tegen windbelasting
- Luchtdoorlatendheid
- Waterdichtheid
- Inbraakwerendheid

Met de nastelbare achtkantige sluitnokken zijn de ramen eenvoudig af te stellen. De grote slag van de sluiting zorgt voor een veilige en soepele vergrendeling en duurzame werking. Toepasbaar in standaard en inbraakwerende elementen volgens NEN 5096 weerstandklasse 2, het Politiekeurmerk Veilig wonen en de nationale BeveiligingsRichtlijn (NBR).

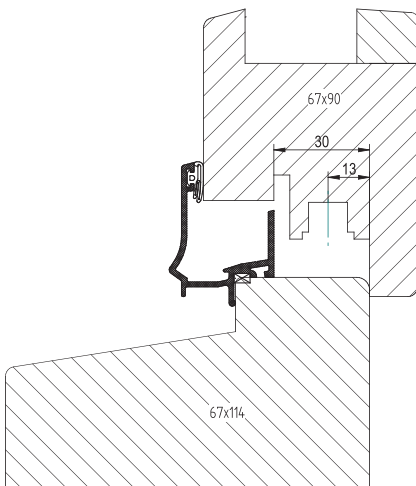

## Technische kenmerken

- Geschikt voor 13 mm asmaat, door de betere afsteuning tussen beslag en kozijn wordt het element stabiel, wat een soepele bediening en duurzame werking garandeert
- Minimale sponningsdiepte 30 mm
- Geschikt voor grote en zware ramen tot 130 kg zonder extra beslagcomponenten
- Geschikt voor slanke kozijnen met een geringe kozijnvrijmaat, het raam draait binnen de sponning
- Maximale openingshoek 95°
- Energiebesparend effect, afdichting wordt niet onderbroken
- Volledig verdekt liggend beslag

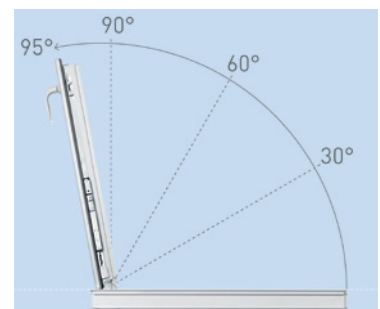

Maximale openingshoek 95°

# Maatvoering en specificaties



BIJ BESLAGMAAT BREEDTE BMB < 470 mm GEEN WK 2  
BIJ BESLAGMAAT HOOGTE BMH < 420 mm GEEN WK 2

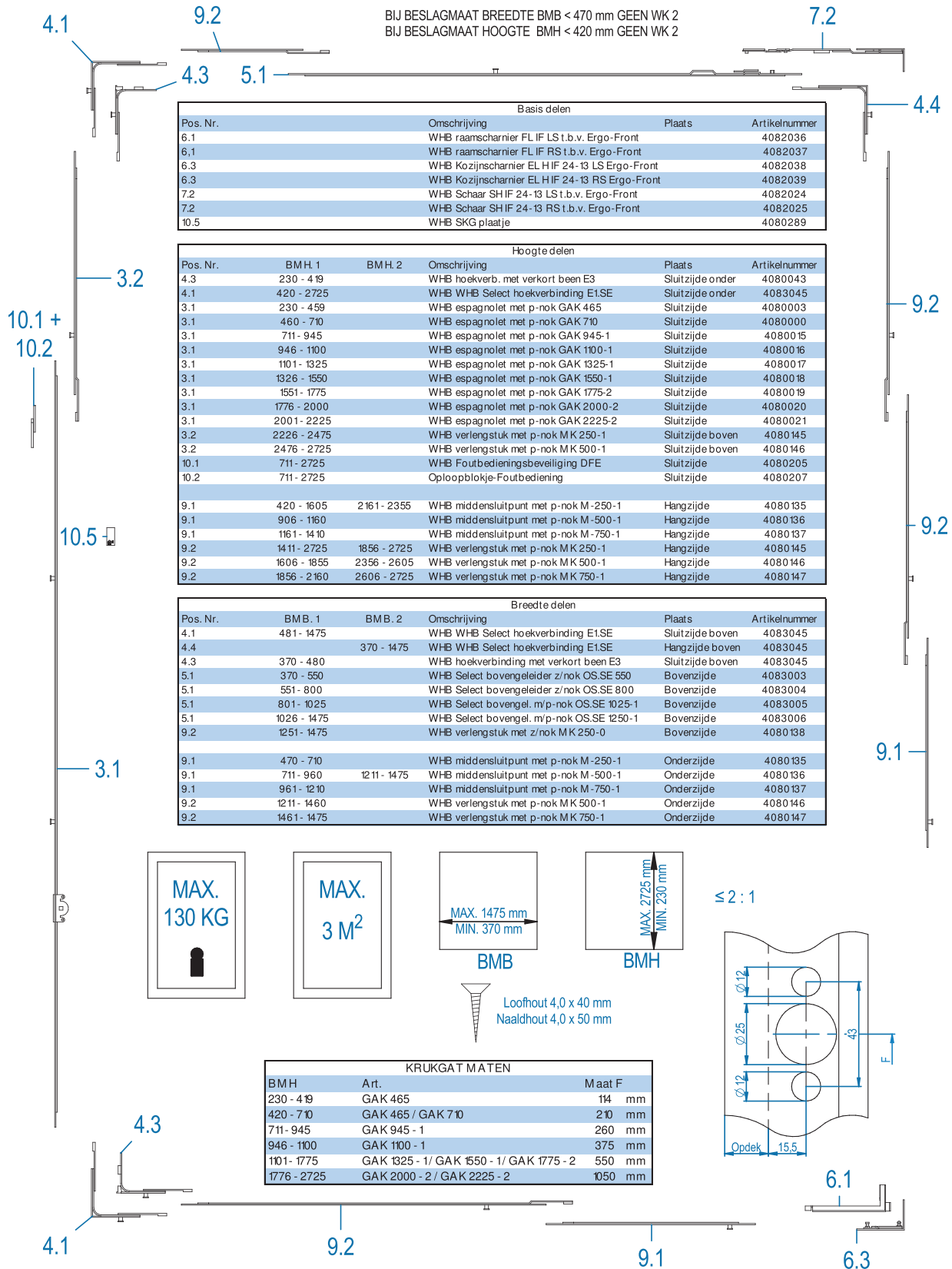

Basis delen			
Pos. Nr.	Omschrijving	Plaats	Artikelnummer
6.1	WHB raamscharnier FL IF LS t.b.v. Ergo-Front		4082036
6.1	WHB raamscharnier FL IF RS t.b.v. Ergo-Front		4082037
6.3	WHB Kozijnscharnier EL H IF 24-13 LS Ergo-Front		4082038
6.3	WHB Kozijnscharnier EL H IF 24-13 RS Ergo-Front		4082039
7.2	WHB Schaar SHIF 24-13 LS t.b.v. Ergo-Front		4082024
7.2	WHB Schaar SHIF 24-13 RS t.b.v. Ergo-Front		4082025
10.5	WHB SKG plaatje		4080289

Hoogte delen					
Pos. Nr.	BMH 1	BMH 2	Omschrijving	Plaats	Artikelnummer
4.3	230 - 419		WHB hoekverb. met verkort been E3	Sluitzijde onder	4080043
4.1	420 - 2725		WHB WHB Select hoekverbinding E1SE	Sluitzijde onder	4083045
3.1	230 - 459		WHB espagnolet met p-nok GAK 465	Sluitzijde	4080003
3.1	460 - 710		WHB espagnolet met p-nok GAK 710	Sluitzijde	4080000
3.1	711 - 945		WHB espagnolet met p-nok GAK 945-1	Sluitzijde	4080015
3.1	946 - 1100		WHB espagnolet met p-nok GAK 1100-1	Sluitzijde	4080016
3.1	1101 - 1325		WHB espagnolet met p-nok GAK 1325-1	Sluitzijde	4080017
3.1	1326 - 1550		WHB espagnolet met p-nok GAK 1550-1	Sluitzijde	4080018
3.1	1551 - 1775		WHB espagnolet met p-nok GAK 1775-2	Sluitzijde	4080019
3.1	1776 - 2000		WHB espagnolet met p-nok GAK 2000-2	Sluitzijde	4080020
3.1	2001 - 2225		WHB espagnolet met p-nok GAK 2225-2	Sluitzijde	4080021
3.2	2226 - 2475		WHB verlengstuk met p-nok MK 250-1	Sluitzijde boven	4080145
3.2	2476 - 2725		WHB verlengstuk met p-nok MK 500-1	Sluitzijde boven	4080146
10.1	711 - 2725		WHB Foutbedieningsbeveiliging DFE	Sluitzijde	4080205
10.2	711 - 2725		Oplooptblokje-Foutbediening	Sluitzijde	4080207
9.1	420 - 1605	2161 - 2355	WHB middensluitpunt met p-nok M-250-1	Hangzijde	4080135
9.1	906 - 1160		WHB middensluitpunt met p-nok M-500-1	Hangzijde	4080136
9.1	1161 - 1410		WHB middensluitpunt met p-nok M-750-1	Hangzijde	4080137
9.2	1411 - 2725	1856 - 2725	WHB verlengstuk met p-nok MK 250-1	Hangzijde	4080145
9.2	1606 - 1855	2356 - 2605	WHB verlengstuk met p-nok MK 500-1	Hangzijde	4080146
9.2	1856 - 2160	2606 - 2725	WHB verlengstuk met p-nok MK 750-1	Hangzijde	4080147

Breedte delen					
Pos. Nr.	BMB. 1	BMB. 2	Omschrijving	Plaats	Artikelnummer
4.1	481 - 1475		WHB WHB Select hoekverbinding E1SE	Sluitzijde boven	4083045
4.4		370 - 1475	WHB WHB Select hoekverbinding E1SE	Hangzijde boven	4083045
4.3	370 - 480		WHB hoekverbinding met verkort been E3	Sluitzijde boven	4083045
5.1	370 - 550		WHB Select bovengeleider z/nok OS.SE 550	Bovenzijde	4083003
5.1	551 - 800		WHB Select bovengeleider z/nok OS.SE 800	Bovenzijde	4083004
5.1	801 - 1025		WHB Select bovengel. m/p-nok OS.SE 1025-1	Bovenzijde	4083005
5.1	1026 - 1475		WHB Select bovengel. m/p-nok OS.SE 1250-1	Bovenzijde	4083006
9.2	1251 - 1475		WHB verlengstuk met z/nok MK 250-0	Bovenzijde	4080138
9.1	470 - 710		WHB middensluitpunt met p-nok M-250-1	Onderzijde	4080135
9.1	711 - 960	1211 - 1475	WHB middensluitpunt met p-nok M-500-1	Onderzijde	4080136
9.1	961 - 1210		WHB middensluitpunt met p-nok M-750-1	Onderzijde	4080137
9.2	1211 - 1460		WHB verlengstuk met p-nok MK 500-1	Onderzijde	4080146
9.2	1461 - 1475		WHB verlengstuk met p-nok MK 750-1	Onderzijde	4080147

MAX.  
130 KG

MAX.  
3 M<sup>2</sup>

MAX. 1475 mm  
MIN. 370 mm  
**BMB**

MAX. 2725 mm  
MIN. 230 mm  
**BMH**

Loofhout 4,0 x 40 mm  
Naaldhout 4,0 x 50 mm

KRUKGAT MATEN		
BMH	Art.	Maat F
230 - 419	GAK 465	114 mm
420 - 710	GAK 465 / GAK 710	210 mm
711 - 945	GAK 945 - 1	260 mm
946 - 1100	GAK 1100 - 1	375 mm
1101 - 1775	GAK 1325 - 1/ GAK 1550 - 1/ GAK 1775 - 2	550 mm
1776 - 2725	GAK 2000 - 2/ GAK 2225 - 2	1050 mm

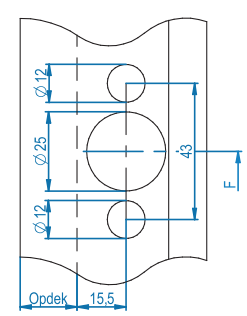

14126.15.01.1M

---

## Ontdek alles over BUVA activPilot Ergo-Front draai-valraambeslag:

- Verdekt liggend, taatsend draai-valraambeslag
- Voor houten ramen tot 130 kg
- Alle functionaliteit in één modulair systeem
- Eenvoudige montage
- Wind- en waterdicht
- Conform EN 13126-Sen/NEN-EN 1191

**BUVA**  
BRENGT BOUWEN VERDER

0180 - 69 75 00 | [buva.nl](https://www.buva.nl)